

ILS30-ILP30 porta monitor LCD

- ✓ porta monitor per LCD da 15" a 30"
- ✓ fissaggio VESA 75/100
- ✓ viti fissaggio monitor incluse
- ✓ versione a parete o a soffitto (telescopico)
- ✓ facilità di installazione
- ✓ portata max. 30Kg.
- ✓ design gradevole



ILP30



ILS30

Porta monitor LCD

I porta monitor LCD modello **ILS30** e **ILP30** sono stati studiati per garantire un fissaggio sicuro e nello stesso tempo integrarsi con il design dell'ambiente. Il modello **ILS30** grazie alla prolunga telescopica permette di regolare la posizione del monitor sia in altezza che angolazione e soprattutto il passaggio interno dei cavi rende più sicura ed esteticamente gradevole l'installazione.

Adatti per il montaggio di monitor LCD da 15" a 30" con attacco VESA75/100, sono indicati per la maggior parte dei monitor esistenti in commercio.

ILS30-ILP30

- SCHEDA TECNICA -

porta monitor LCD

ILS30-ILP30

ILS30

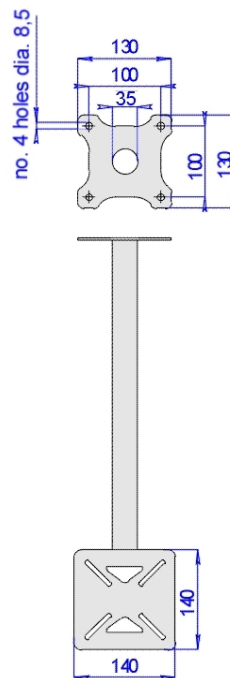
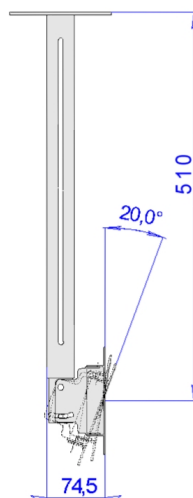
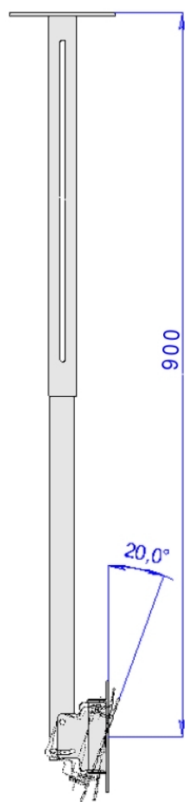

ILP30

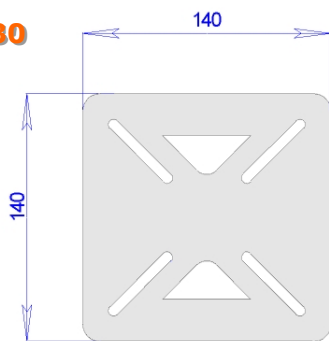

fronte

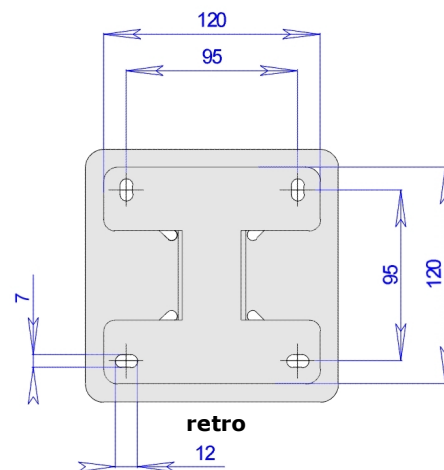
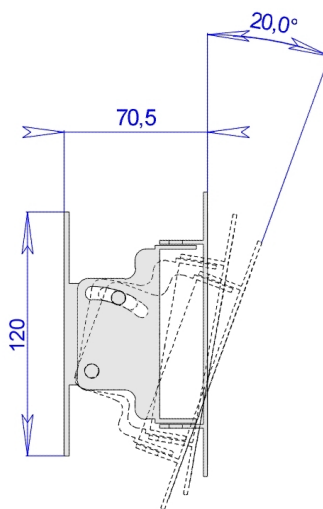

Tutte le dimensioni sono espresse in millimetri

DATI TECNICI

DATI GENERALI

- realizzato in metallo verniciato con polvere poliestere grigio chiaro
- ampia gamma di regolazioni sia in verticale (20° verso il basso) che orizzontale (90° dx-sx)
- passaggio protetto dei cavi interno nella versione a soffitto
- supporto a soffitto prolungabile da 510 a 900 mm.
- attacchi VESA 75/100
- set di viti per il montaggio del monitor incluse
- portata max. 30Kg.